

УРОК № 24

Повторение

Дата _____

Верность Господу

Божье спасение и Божье наказание

Надейся на Господа и не полагайся на разум твой

Жизнь с Богом

1. Напиши в указанные места слова (ниже дана подсказка), тогда по вертикали получится слово, которое означает качество характера, необходимое всем.

—	—	—	—	—
—	—	—	—	—
—	—	—	—	—
—	—	—	—	—
—	—	—	—	—
—	—	—	—	—
—	—	—	—	—
—	—	—	—	—
—	—	—	—	—
—	—	—	—	—



Подсказка: мешки, луна, вождь Моисей, Иерихон, сражение, соглядатаи, венец, Гаваон.



Читай почаще Божье Слово
И исполняй святой Завет,
Ведь всё учение Христово
Несёт нам счастье, мир и свет.

Во всех невзгодах и сомненьях
Взор на Христа ты направляй,
В борьбе тяжёлой, в испытаньях
К Нему за помощью взывай.

И в твоей юности и жизни
Любовь и правда потечёт,
И без падений и кривизны

Твоя жизнь с Господом пойдёт!

Расшифровав запись, ты узнаешь, что является знаменем Христова воина

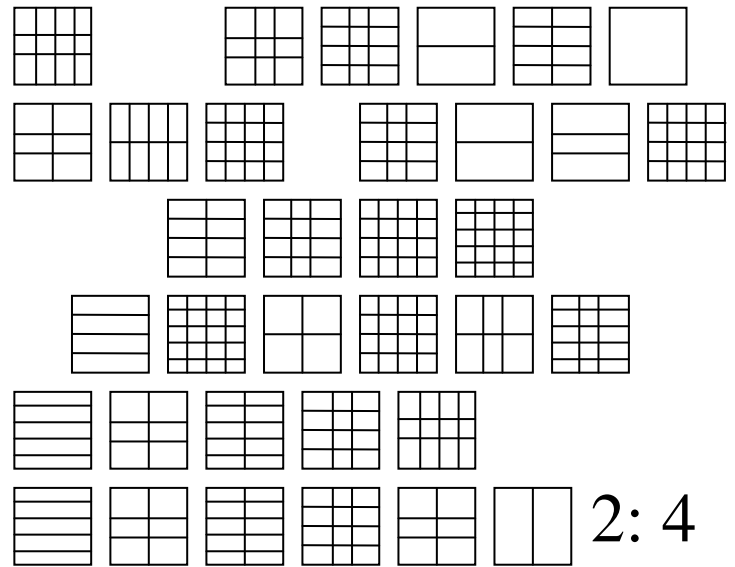
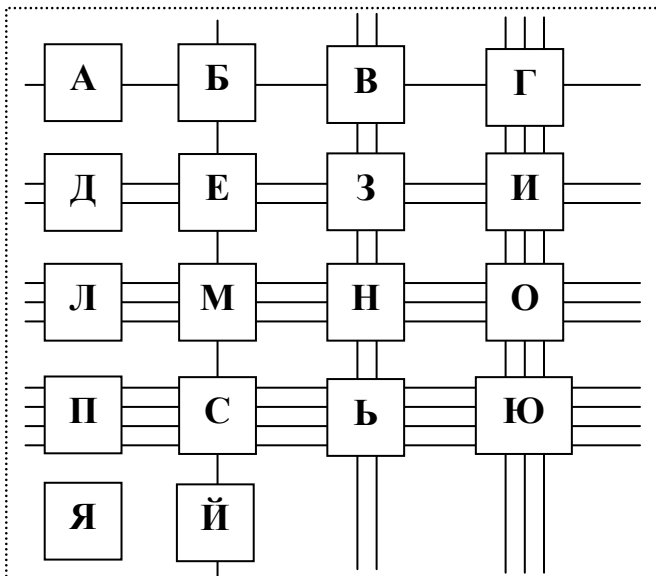

Напиши напротив каждого рисунка
название темы и золотой стих этой темы



Тема _____
Золотой стих _____





Тема _____
Золотой стих _____



Тема _____
Золотой стих _____

Тема _____
Золотой стих _____

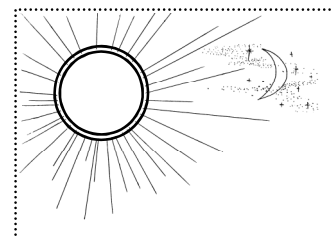

Друг! Можешь ли ты сказать о себе, что ты любишь Бога?

Домашнее задание

Засвидетельствуй кому-нибудь об Иисусе Христе.

Напиши о своём свидетельстве.

Заполни рабочий лист тетради

2 год 24 урок

**Возраст
9 - 12 лет**

